

808B-12 • 808B-15

Operating Instructions Hotmelt Applicator
MODE D'EMPLOI DE L'APPLICATEUR DE COLLE THERMOFUSIBLE
BEDIENUNGSANLEITUNG SCHMELZKLEBEPISTOLE
INSTRUCCIONES DE USO DE LA TERMOENCOLADORA
APPLICATORE HOT MELT – ISTRUZIONI PER L'USO

Please read carefully before attempting operation
A LIRE ATTENTIVEMENT AVANT UTILISATION
BITTE LESEN SIE DIE ANLEITUNG VOR GEBRAUCH SORGFÄLTIG DURCH!
SIRVASE LEER DETENIDAMENTE ANTES DE PROCEDER A SU USO
LEGGERE ATTENTAMENTE PRIMA DI UTILIZZARE L'APPLICATORE

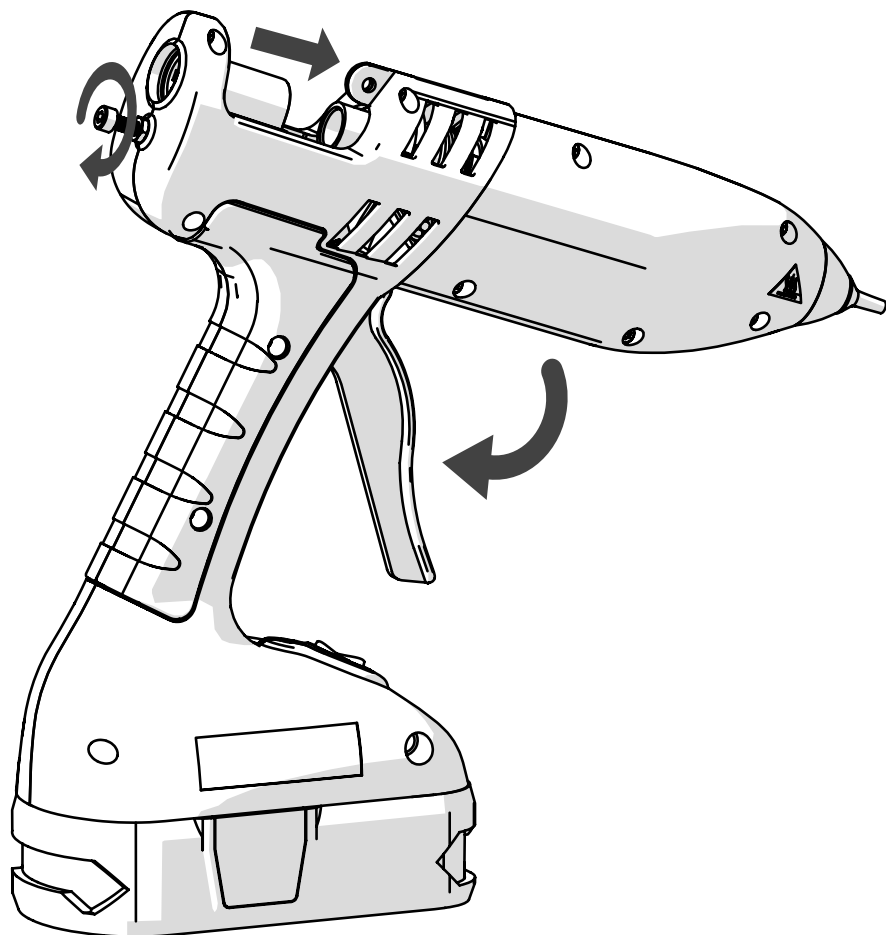
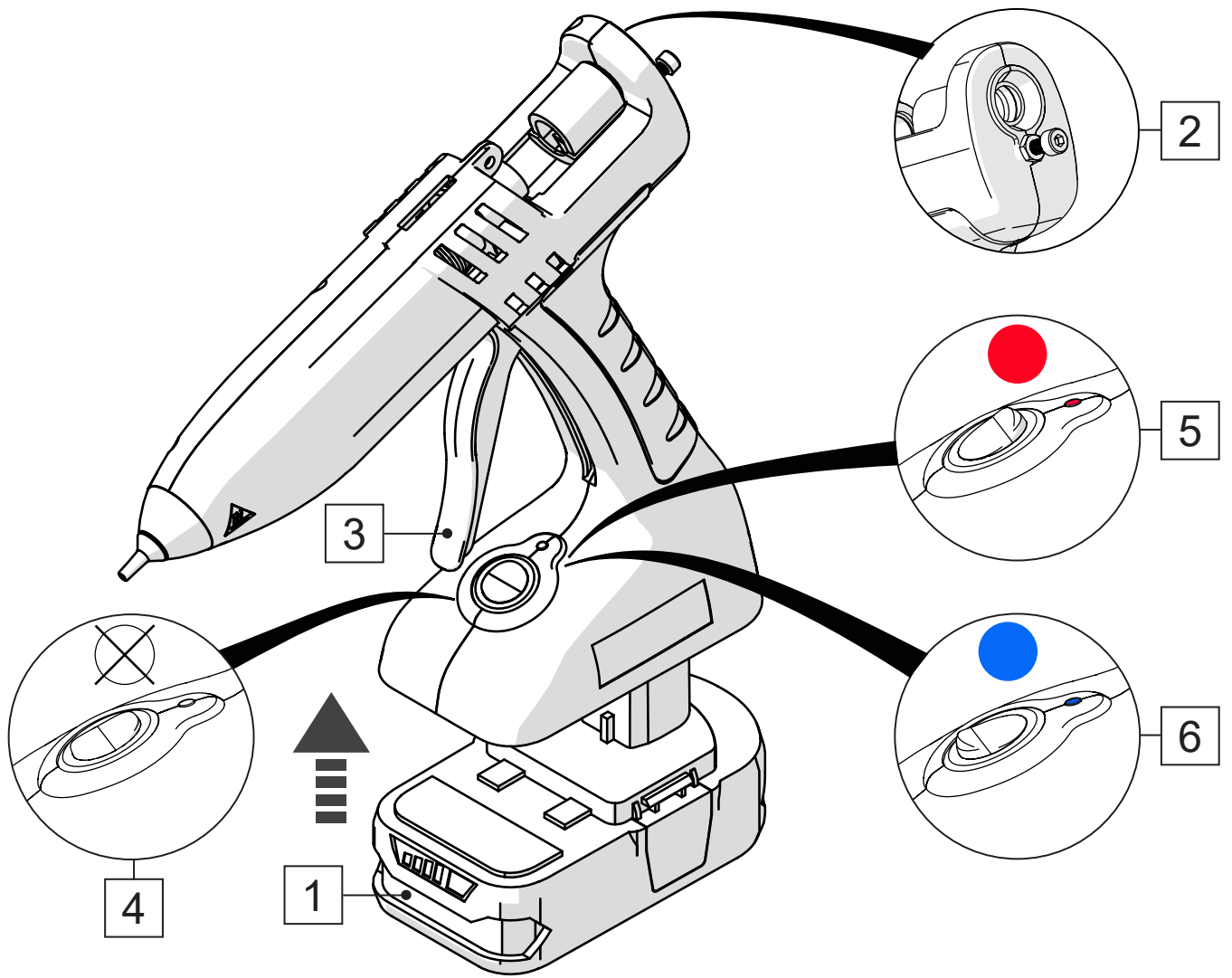

EN SAFETY INSTRUCTIONS

Do not touch the nozzle or molten adhesive with bare skin as they are hot - the operating temperature of this tool is approximately 200°C / 392°F HOTMELT (165°C / 329°F ECO). Protective gloves should always be worn. Careless handling can cause skin burns. If molten adhesive comes into contact with the skin, immerse the affected area immediately in plenty of cold water. Seek medical advice if necessary. In addition to the safety instructions herein, any statutory regulations, local fire insurance regulations, or other generally valid "regulations for accident prevention" must be complied with when using this tool.

Repairs should only be undertaken by competent personnel with the adequate electrical knowledge. Before proceeding with any maintenance or repair operation, disconnect the tool from the battery. If in doubt, contact your supplier.

- *WARNING - Do not leave the tool unattended when switched ON.*
- *Never use the tool if it or the battery is damaged in any way.*
- *Do not use this tool whilst under the influence of drugs or alcohol.*
- *Do not use this tool in damp rooms, and do not expose to rain, moisture or immerse in water.*
- *Do not use this tool in the vicinity of any heat-sensitive materials, or any flammable materials, liquids, or gases, and do not apply to the same place for a long time.*
- *Turn off the tool when attaching and disconnecting the battery pack.*
- *Do not place battery packs near a fire or other heat source, nor incinerate or dispose of batteries in a fire, as they could explode.*

- *When not connected to the tool, protect the battery's contacts from short-circuits, and place electrical tape over the contacts before disposal/recycling.*

- *This tool can be used by children 8 years and above as well as persons with reduced physical, sensory or mental capabilities, or lack of experience or knowledge, only if they have been given supervision or instruction concerning the safe use of the appliance and understand the resulting dangers.*

- *Children are not allowed to play with the appliance. Cleaning and user maintenance must not be performed by children without supervision.*

AVOIDING PROBLEMS

- Ensure that tool has reached temperature before operating.
- Do not leave tool switched on for long periods without use. Tool is not to be used for more than 40 minutes, switch off and restart when required.
- Never lay the tool on its side. Always stand tool upright or the optional suspension unit.
- Only use adhesives designed for use with this tool.
- Never remove a partially used glue stick. This can lead to irreparable damage.
- Hotmelt glue can be used instead of nails, staples, tapes, and liquid glues. However they should not be used in place of structural connections when heavy loads are involved.
- Do not use hotmelt glue for objects that are exposed to extreme heat. Some glues that can be used in this tool will soften at 60°C (140°F).

USING THE TOOL

1. Ensure that the switch is off [4] before connecting the battery [1]
2. Load the tool by inserting an adhesive stick into the rear [2]
3. Operate the trigger to feed the stick forward until resistance is felt [3]
4. Switch on tool in HOTMELT [5] or ECO [6] mode and wait 3 minutes to warm
5. Operate the trigger to extrude adhesive until the stick has been completely drawn into the rear of the tool
6. Insert a new stick into the tool [2]
7. Switch off the tool when work is complete [4]

FR CONSIGNES DE SECURITE

Ne touchez pas la buse ou la colle fondue à mains nues car elles sont chaudes - la température de fonctionnement de cet outil est d'environ 200°C / 392°F HOTMELT (165°C / 329°F ECO).

Gants de protection doivent toujours être portés. Manipulation négligente peut provoquer des brûlures de la peau. Si la colle chaude entre en contact avec la peau, plonger la zone affectée dans un bain d'eau froide. Consulter un médecin si nécessaire. Outre ces consignes de sécurité, respecter les normes de sécurité prévues par la loi, la protection contre l'incendie et toutes les réglementations en vigueur sur la prévention contre les accidents.

Toute réparation doit être effectuée par une personne compétente, ayant les connaissances nécessaires en batterie. Avant de procéder à toute opération d'entretien ou réparation, débrancher l'outil. En cas de doute, contacter votre fournisseur.

• **ATTENTION** – *Ne laissez pas l'outil en marche sans surveillance.*

• *N'utilisez jamais l'outil si celui-ci ou la batterie est endommagé de quelque manière.*

• *Ne pas utiliser l'outil sous l'emprise de drogues ou d'alcool.*

• *Ne pas utiliser cet outil dans des endroits humides, et ne pas exposer à la pluie, à l'humidité ou l'immerger dans l'eau.*

• *Ne pas utiliser cet outil à proximité de matériaux sensibles à la chaleur ou de substances solides, liquides ou gazeuses inflammables. Appliquer la colle en cordon par déplacement du pistolet afin d'éviter la détérioration des matières sensibles à la chaleur (trou par brûlure ou déformation par la chaleur).*

• *Mettez l'outil hors tension lorsque vous connectez ou déconnectez le module batterie.*

• *Ne placez pas les batteries près d'un feu ou d'une autre source de chaleur, ne les incinerez pas et ne les jetez pas au feu, car elles pourraient exploser.*

• *Lorsque l'outil n'est pas connecté, protégez les contacts de la batterie contre les courts-circuits et placez un ruban isolant sur les contacts avant de la jeter / recycler.*

• *Cet appareil peut être utilisé par des enfants âgés de 8 ans et plus ainsi que par des personnes ayant des capacités physiques, sensorielles ou mentales réduites, ou qui manquent d'expérience et de connaissance, uniquement s'ils sont surveillés ou ont reçu des instructions concernant l'utilisation sûre de l'appareil et comprennent les dangers résultants.*

• *Les enfants ne sont pas autorisés à jouer avec l'appareil. Le nettoyage et l'entretien de l'appareil ne doivent pas être effectués par des enfants sans surveillance.*

POUR EVITER TOUT PROBLEME

• Veiller à ce que l'outil ait atteint la température voulue avant de l'utiliser.

• Ne pas laisser l'outil sous tension trop longtemps sans l'utiliser. Si l'outil doit rester inutilisé pendant plus de 40 minutes, le débrancher, puis ne le remettre en route qu'en cas de besoin.

• Ne jamais poser l'outil sur le côté. Toujours placer l'outil verticalement ou sur l'unité de suspension optionnelle.

• Ne consommer que les colles conçues pour cet outil.

• Ne jamais retirer un bâtonnet de colle partiellement utilisé. Cela peut causer des dommages irréparables.

• Les colles thermofusibles peuvent être utilisées au lieu de clous, agrafes, bandes, et colles liquides. Cependant, ils ne doivent pas être utilisés à la place d'éléments structurels lorsque des charges lourdes sont impliquées.

• Ne pas utiliser de colle thermofusible pour objets qui seront exposés à des températures élevées en service. Certaines colles qui peuvent être utilisées dans cet outil se ramollissent à 60°C (140°F).

Utilisation de l'outil

1. Assurez-vous que l'interrupteur soit éteint [4] avant de connecter la batterie [1]
2. Charger l'outil en introduisant un bâtonnet de colle à l'arrière [2]
3. Actionner la gâchette pour faire avancer le bâton jusqu'à ce qu'on sente une résistance [3]
4. Allumer l'outil en mode HOTMELT [5] ou ECO [6] et attendre 3 minutes pour le réchauffer.
5. Actionner la gâchette pour faire sortir la colle jusqu'à ce que le bâtonnet soit complètement aspiré à l'arrière de l'outil.
6. Introduire un nouveau bâtonnet dans l'outil [2]
7. Éteignez l'outil lorsque le travail est terminé [4]

DE SICHERHEITSANWEISUNGEN

Die Düse oder den geschmolzenen Klebstoff nicht mit nackter Haut berühren, da diese heiß sind – die Betriebstemperatur dieses Werkzeugs beträgt ca. 200°C / 392°F HOTMELT (165°C / 329°F ECO). Immer Schutzhandschuhe tragen. Eine fahrlässige Handhabung kann zu Verbrennungen führen. Wenn geschmolzener Klebstoff mit der Haut in Kontakt kommt, ist der betroffene Bereich sofort in viel kaltes Wasser zu tauchen. Bei Bedarf ärztlichen Rat einholen. Bei Gebrauch dieses Werkzeugs sind zusätzlich zu den hier aufgeführten Sicherheitsanweisungen alle gesetzlichen Regelungen, die örtlichen Brandversicherungsvorschriften und alle anderen allgemein gültigen Unfallverhütungsvorschriften zu befolgen. Reparaturen sind nur von Fachleuten mit ausreichenden elektrischen Kenntnissen durchzuführen. Vor der Durchführung von Wartungs- oder Reparaturarbeiten ist das Werkzeug vom Batterie. Im Zweifelsfall wenden Sie sich bitte an Ihren Händler.

- *Warnung - Lassen Sie das Gerät nicht unbeaufsichtigt, wenn es eingeschaltet ist.*
- *Benutzen Sie das Werkzeug nie, wenn es selbst oder die Batterie beschädigt ist.*
- *Das Werkzeug nicht unter dem Einfluss von Drogen oder Alkohol verwenden.*
- *Bitte das Gerät nicht in feuchten Räumen gebrauchen, auch nicht dem Regen oder Feuchtigkeit aussetzen oder in Wasser tauchen.*
- *Dieses Werkzeug nicht in der Nähe von wärmeempfindlichen Stoffen oder in Gegenwart von brennbaren Stoffen, Flüssigkeiten oder Gasen verwenden und applizieren Sie nicht längere Zeit auf die gleiche Stelle.*
- *Schalten Sie das Werkzeug immer aus, wenn Sie die Batterie verbinden oder entfernen.*

• *Batterien dürfen nie nahe an Feuern oder Hitzequellen gelagert werden, noch dürfen Sie auf offenen Feuern oder Müllverbrennungsanlagen verbrannt werden, das sie sonst explodieren.*

• *Wenn die Batterie nicht mit dem Werkzeug verbunden ist, sollten die Kontakte vor Kurzschlüssen geschützt werden. Vor der Entsorgung bitte Isolierband über die Kontakte kleben.*

• *Dieses Gerät kann von Kindern ab 8 Jahren und darüber sowie von Personen mit verringerten physischen, sensorischen oder mentalen Fähigkeiten oder Mangel an Erfahrung und Wissen benutzt werden, wenn sie beaufsichtigt oder bezüglich des sicheren Gebrauchs des Gerätes unterwiesen wurden und die daraus resultierenden Gefahren verstehen*

• *Kinder dürfen nicht mit dem Gerät spielen. Reinigung und Benutzer-Wartung dürfen nicht von Kindern ohne Beaufsichtigung durchgeführt werden.*

PROBLEME VERMEIDEN

• *Das Werkzeug muss die Arbeitstemperatur erreicht haben, bevor es benutzt wird.*

• *Lassen Sie das Werkzeug nicht für längere Zeit eingeschaltet, ohne es zu benutzen.*

• *Legen Sie das Werkzeug nie auf die Seite. Es muß immer aufrecht auf der Batterie oder dem optionalen Ständer.*

• *Nur Klebstoffe verwenden, die für dieses Werkzeug geeignet sind.*

• *Niemals ein schon eingelegtes Klebestäbchen entfernen. Dies kann zu einem nicht reparablen Schaden führen.*

• *Heißkleber können anstelle von Nägeln, Heftklammern, Klebeband oder Flüssigkleber verwendet werden: Allerdings sollten sie nicht anstelle von baulichen Verbindungen verwendet werden, wenn schwere Lasten beteiligt sind.*

• *Heißkleber nicht bei Gegenständen verwenden, die extremer Hitze ausgesetzt werden. Einige mit dieser Klebepistole verwendbaren Kleber weichen bei ca. 60°C (140°F) auf.*

Verwenden des Tools

1. Stellen Sie sicher, daß der Schalter in der "AUS" 4 Position ist, bevor Sie die Batterie mit dem Werkzeug verbinden 1
2. Den Klebstoffstick hinten in das Werkzeug laden 2
3. Den Abzug betätigen, um den Stick nach vorne zu schieben, bis Sie einen Widerstand fühlen 3
4. Schalten Sie das Werkzeug in „HOTMELT“ 5 oder „ECO“ 6 Einstellung ein, und warten Sie 3 Minuten bis es aufgewärmt ist.
5. Den Abzug betätigen, um Klebstoff herauszudrücken, bis der Stick vollständig hinten im Werkzeug verschwunden ist.
6. Einen neuen Stick in das Werkzeug einlegen 2
7. Schalten Sie das Werkzeug nach Beendigung der Arbeit aus 4

ES INSTRUCCIONES DE SEGURIDAD

No toque la boquilla ni el adhesivo fundido con la piel desnuda ya que queman – la temperatura de trabajo de esta herramienta es de 200°C / 392°F HOTMELT (165°C / 329°F ECO) aproximadamente. Deben usarse siempre guantes protectores. La manipulación descuidada puede causar quemaduras de la piel. Si el adhesivo fundido entra en contacto con la piel, sumerja la zona afectada inmediatamente en abundante agua fría. Busque atención médica si es necesario. Además de estas instrucciones de seguridad, al usar esta herramienta, deben observarse cualesquiera reglamentos estatutarios, normas locales para el seguro contra incendios y otros “reglamentos para la evitación de accidentes” generalmente aplicables.

Las reparaciones deben confiarse exclusivamente a personal competente que tenga los conocimientos eléctricos adecuados. Antes de proceder a cualquier operación de mantenimiento o reparación, desconecte la herramienta de la batería. En caso de duda, consulte con su proveedor.

• **ADVERTENCIA** – *No deje la herramienta desatendida mientras esté encendida.*

• *Nunca use la herramienta o la batería está dañada de alguna manera.*

• *No utilice esta herramienta estando bajo la influencia de drogas o alcohol.*

• *No utilice esta herramienta en locales húmedos, y no lo exponga a la lluvia, humedad o sumerja en agua.*

• *No utilice esta herramienta en la proximidad de materiales termosensibles o de materiales, líquidos o gases inflamables, y no aplicarla al mismo punto durante demasiado tiempo.*

• *Apague la herramienta al conectar y desconectar la batería.*

• *No coloque los paquetes de baterías cerca del fuego u otra fuente de calor, ni incinere ni arroje las baterías al fuego, ya que podrían explotar.*

• *Cuando no esté conectado a la herramienta, proteja los contactos de la batería de cortocircuitos y coloque cinta aislante sobre los contactos antes de desecharlos / reciclarlos.*

• *Este aparato puede ser utilizado por niños de 8 en adelante, así como por personas con capacidades físicas, sensoriales o mentales reducidas, o por personas con falta de experiencia y conocimientos, sólo si se encuentran bajo supervisión o se les han dado instrucciones sobre el uso seguro del aparato y entienden los peligros que conlleva.*

• *No está permitido que los niños jueguen con la herramienta. La limpieza y mantenimiento del aparato no debe ser llevado a cabo por niños si no están bajo supervisión.*

PARA EVITAR PROBLEMAS

• Compruebe que la herramienta ha alcanzado su temperatura de trabajo antes de usarla.

• No deje encendida la herramienta durante períodos extendidos de inactividad. Si no se va a usar la herramienta durante más de 40 minutos, apáguela y vuelva a encenderla cuando se necesite.

• Nunca coloque la herramienta de lado. Siempre coloque la herramienta en posición vertical o la unidad de suspensión opcional.

• Utilice solamente los adhesivos concebidos para el uso con esta herramienta.

• Nunca retire una barra de adhesivo parcialmente utilizada. Puede provocar un daño irreparable.

• Los adhesivos Hotmelt pueden utilizarse en lugar de clavos, grapas, cintas y colas líquidas. Sin embargo, no se deben utilizar en lugar de las conexiones estructurales cuando van implicadas cargas pesadas.

• No utilice el adhesivo Hotmelt con objetos que están expuestos a altas temperaturas en servicio. Algunas colas que se pueden usar en esta herramienta se ablandarán a 60°C (140°F).

Usando la herramienta

1. Asegúrese de que el interruptor esté apagado **4** antes de conectar la batería **1**
2. Cargue el aplicador introduciendo una barra de adhesivo en su parte posterior **2**
3. Accione el gatillo para empujar el adhesivo hasta que el extremo posterior de la barra de adhesivo se haya introducido en la parte posterior del aplicador **3**
4. Encienda la herramienta en modo HOTMELT **5** o ECO **6** y espere 3 minutos para calentar
5. Accione el gatillo para empujar el adhesivo hasta que el extremo posterior de la barra de adhesivo se haya introducido en la parte posterior del aplicador.
6. Introduzca una nueva barra de adhesivo en el aplicador **2**
7. Apague la herramienta cuando haya terminado el trabajo **4**

IT ISTRUZIONI DI SICUREZZA

Non toccate l'ugello o l'adesivo fuso con la pelle nuda perchè sono caldi. La temperatura di funzionamento di questo applicatore è di circa 200°C / 392°F HOTMELT (165°C / 329°F ECO). Indossare sempre guanti protettivi. Una manipolazione non attenta può provocare ustioni. Se l'adesivo fuso viene a contatto con la pelle, immergere immediatamente la parte offesa in abbondante acqua fredda. Se necessario, rivolgersi ad un medico. Durante l'utilizzo di questo applicatore, oltre alle istruzioni di sicurezza contenute in questo manuale, devono essere rispettati tutti i regolamenti a norma di legge, i regolamenti locali in materia di assicurazione antincendio e altri regolamenti antinfortunistici generalmente vigenti.

Le riparazioni devono essere effettuate soltanto da personale con adeguata competenza elettrica. Prima di effettuare qualsiasi operazione di manutenzione o riparazione, scollegare l'utensile dalla batteria. In caso di dubbio, contattare il proprio fornitore.

• **ATTENZIONE** – *Non lasciatelo acceso e posizionate lo sull'apposito supporto.*

• *Non utilizzare mai SE lo strumento o la batteria sono danneggiati in alcun modo.*

• *Non utilizzare questo utensile se si è sotto l'effetto di farmaci o alcool.*

• *Non utilizzare questo strumento in ambienti umidi, e non esporre alla pioggia, umidità o immergere in acqua.*

• *Non utilizzare questo utensile nelle vicinanze di qualsiasi materiale termosensibile e/o di materiali, liquidi o gas infiammabili non applicare colla continuamente sulla stessa area perchè si può danneggiare il materiale con il calore della colla.*

• *Spegnere lo strumento quando si collega e si scollega il pacco batteria.*

• *Non posizionare i pacchi batteria vicino a un fuoco o altra fonte di calore, né incenerire o gettare le batterie nel fuoco, poiché potrebbero esplodere.*

• *Quando non è collegata allo strumento, proteggere i contatti della batteria dai cortocircuiti e posizionare il nastro elettrico sui contatti prima dello smaltimento / riciclaggio.*

• *Questo apparecchio può essere utilizzato da bambini di età di almeno 8 anni e anche da persone con capacità fisiche, sensoriali o mentali ridotte, o mancanza di esperienza e conoscenza, solo se sono sorvegliate o hanno ricevuto istruzioni riguardanti l'uso sicuro dell'apparecchio e capiscono i pericoli derivanti.*

• *I bambini non sono autorizzati a giocare con l'apparecchio. Pulizia e manutenzione dell'utente non devono essere eseguite da bambini senza sorveglianza.*

COME EVITARE PROBLEMI

• Accertarsi che l'utensile abbia raggiunto la temperatura prima di funzionare.

• Non lasciare l'utensile acceso per lunghi periodi senza utilizzarlo. Se l'utensile non deve essere utilizzato per oltre 40 minuti, spegnerlo e riaccenderlo quando è necessario.

• Non appoggiare mai lo strumento sul lato. Posizionare sempre l'attrezzo in posizione verticale o l'unità di sospensione opzionale.

• Utilizzare solo gli adesivi studiati per questo utensile.

• Non rimuovere mai uno stick di colla parzialmente utilizzato. Ciò può causare danni irreparabili.

• Colla a caldo può essere usata al posto di chiodi, graffette, nastri e colle liquide. Tuttavia, non dovrebbe essere utilizzata al posto di elementi strutturali quando carichi pesanti sono coinvolti.

• Non usare colla a caldo per oggetti che saranno esposti a temperature elevate in servizio. Alcuni colle che possono essere utilizzati in questo strumento si ammorbidiscono a 60°C (140°F).

Utilizzando lo strumento

1. Assicurarsi che l'interruttore sia spento **4** prima di collegare la batteria **1**
2. Caricare l'utensile inserendo lo stick di adesivo nella parte posteriore **2**
3. Azionare il grilletto per far procedere lo stick fino a quando si sente resistenza **3**
4. Accendere lo strumento in modalità HOTMELT **5** o ECO **6** e attendere 3 minuti perché si riscaldi.
5. Azionare il grilletto per estrarre l'adesivo fino a quando lo stick è completamente inserito nella parte posteriore dell'utensile.
6. Inserire un nuovo stick nell'utensile **2**
7. Per spegnere l'utensile, scollegare dalla rete d'alimentazione **4**

GUARANTEE AND REPAIRS

This tool is guaranteed against faulty workmanship and materials for a period of 12 months from the date of purchase. Within this warranty period the manufacturers undertake, at their discretion, to either repair or replace any tool proved to be defective (proof of purchase will be required for verification). This guarantee is invalidated if the tool is opened, or modified in any way, or if adhesive formulations other than those supplied by the tool's manufacturer are used. Warranty claims attributable to improper, or careless, use or handling, and to normal wear, are excluded from this guarantee.

The supplier's and manufacturer's only obligation shall be to replace such tools that are proved to be defective. Neither supplier nor manufacturer shall be liable for any injury, loss or damage, direct or consequential, arising out of the use, or the inability to use, this tool. The user shall determine the suitability of this product for its intended use, and the user assumes all risks and liability whatsoever in connection therewith.

The manufacturer reserves the right to improve or modify this product without prior notice.

For help with fault finding, and for optional parts, please visit our website: www.poweradhesives.com

GARANTIE ET REPARATIONS

Cet outil est garanti contre les défauts de fabrication et de matériaux pendant une période de 12 mois à partir de la date d'achat. Pendant cette période de garantie, le fabricant s'engage, à sa discrétion, à réparer ou à remplacer un outil qui s'est avéré défectueux (la preuve d'achat sera exigée). Cette garantie sera annulée si l'outil est ouvert ou modifié d'une manière quelconque, ou si des colles autres que celles qui sont fournies par le fabricant sont utilisées. Les réclamations aux termes de la garantie, attribuables à une utilisation ou à une manipulation impropre ou négligente, ou à une usure normale, sont exclues de cette garantie.

Le fournisseur et le fabricant ne seront dans l'obligation de remplacer un outil que s'il s'est avéré défectueux. Ni le fournisseur ni le fabricant ne pourra être tenu responsable des dommages corporels, pertes ou dommages, directs ou indirects, provenant de l'utilisation ou de l'incapacité à utiliser cet outil. L'utilisateur devra déterminer l'adéquation de ce produit pour l'usage auquel il est destiné et l'utilisateur accepte les risques et la responsabilité quels qu'ils soient en relation avec celui-ci.

Le fabricant se réserve le droit d'améliorer ou de modifier ce produit sans préavis.

En cas de défaut de fonctionnement, et pour tout accessoire en option, visitez notre site internet: www.poweradhesives.com

GEWÄHRLEISTUNG UND REPARATUREN

Es wird für einen Zeitraum von 12 Monaten ab dem Kaufdatum gewährleistet, dass dieses Werkzeug frei von Material- und Herstellungsfehlern ist. Innerhalb des Gewährleistungszeitraums führt der Hersteller nach eigenem Ermessen entweder eine Reparatur durch oder ersetzt das Werkzeug, das sich als fehlerhaft erwiesen hat (der Kaufnachweis ist dazu notwendig). Diese Gewährleistung wird ungültig, wenn das Werkzeug geöffnet oder auf irgendeine Weise verändert wird, oder wenn anderer Klebstoff als der verwendet wird, der vom Werkzeughersteller geliefert wird. Gewährleistungsansprüche, die auf nicht bestimmungsgemäßer oder fahrlässiger Verwendung oder Handhabung oder auf normaler Abnutzung beruhen, sind von dieser Gewährleistung ausgeschlossen.

Lieferant und Hersteller sind nur verpflichtet, ein Werkzeug zu ersetzen, das sich als fehlerhaft erweist. Weder der Lieferant noch der Hersteller haften für Verletzungen, Verluste oder Schäden, die sich direkt oder mittelbar aus dem Gebrauch oder der Unfähigkeit des Gebrauchs dieses Werkzeugs ergeben. Der Benutzer muss die Eignung dieses Produkts für den beabsichtigten Verwendungszweck feststellen, und der Benutzer übernimmt das Risiko und die Haftung dafür.

Der Hersteller behält sich das Recht vor, dieses Produkt ohne vorherige Mitteilung zu verbessern oder zu verändern.

Hilfestellung zur Fehlersuche finden auch Zubehör Sie auf unserer Website: www.poweradhesives.com

GARANTIA Y REPARACIONES

Esta herramienta está garantizada contra defectos de fabricación y materiales durante un período de 12 meses desde la fecha de compra. Dentro de este período de garantía, los fabricantes se comprometen, a su discreción, o a reparar o a sustituir cualquier herramienta que resulte defectuosa (se necesitará el justificante de compra). Esta garantía quedará inválida si se destapa o modifica de cualquier forma la herramienta, o si se utilizan formulaciones de adhesivo que no sean las suministradas por el fabricante de la herramienta. Las reclamaciones bajo la garantía que puedan atribuirse al uso o la manipulación inadecuada o negligente, o al desgaste normal, quedan excluidas de la cobertura de esta garantía.

La única obligación del proveedor y del fabricante es la de sustituir las herramientas que resulten defectuosas. Ni el proveedor ni el fabricante asumirá responsabilidad alguna por cualquier lesión, pérdida o daño, directo o consecuente, que resulte del uso, o uso inadecuado, de esta herramienta.

El usuario debe determinar la idoneidad de este producto para el uso previsto, y el usuario asume todos los riesgos y responsabilidades de todo tipo relacionados con dicho uso.

El fabricante se reserva el derecho de mejorar o modificar este producto sin aviso previo.

Para ayuda con la corrección de anomalías, y para las piezas opcionales, por favor visite nuestro website: www.poweradhesives.com

GARANZIA E RIPARAZIONI

Questo utensile è garantito da lavorazione e materiali difettosi per un periodo di 12 mesi a partire dalla data d'acquisto. In questo periodo di garanzia, il produttore s'impegna, a sua discrezione, a riparare o sostituire qualsiasi utensile risultato difettoso (la prova d'acquisto sarà richiesta per la verifica). Questa garanzia è invalida se l'utensile viene aperto o modificato in qualsiasi modo, o si utilizzano formulazioni di adesivo diverse da quelle fornite dal produttore. Sono esclusi dalla garanzia i reclami attribuibili a uso o manipolazione impropri o negligenti e a normale logorio.

Il solo obbligo del fornitore e del produttore sarà di sostituire gli utensili che risultano difettosi. Il fornitore e il produttore declinano qualsiasi responsabilità per qualsiasi lesione, perdita o danno, diretti o indiretti, derivati dall'uso o dall'impossibilità di utilizzare questo utensile. L'utente determinerà l'idoneità di questo prodotto per il suo uso inteso, e l'utente si assume tutti i rischi e responsabilità relativi di qualsiasi tipo.

Il produttore si riserva il diritto di migliorare o modificare questo prodotto senza preavviso.

Per l'assistenza nel rilevamento dei guasti, e per le parti opzionali vedere il nostro sito Web: www.poweradhesives.com



Do not dispose of electrical appliances as unsorted municipal waste, use separate collection facilities. Contact your authority for information regarding the collection systems available. If electrical appliances are disposed of in landfill or dumps, hazardous substances can leak into the groundwater and get into the food chain, or the flora and fauna can be poisoned for years during the weathering. When replacing old appliances with new ones, the retailer is legally obliged to take them back for disposal at least, free of charge.



Ne jetez pas les appareils électriques comme des déchets municipaux non triés, utilisez des installations de collecte séparées. Contactez votre autorité locale pour obtenir des informations sur les systèmes de collecte disponibles. Si les appareils électriques sont jetés dans des décharges publiques ou municipales, des substances dangereuses peuvent fuir dans les eaux souterraines et entrer dans la chaîne alimentaire, où la flore et la faune peuvent être empoisonnés pendant des années durant l'altération. Lors du remplacement d'appareils usagés pas de nouveaux, le vendeur est légalement tenu de les reprendre au moins gratuitement.



Entsorgen Sie elektrische Geräte nicht im Hausmüll, nutzen Sie die Sammelstellen der Gemeinde. Fragen Sie ihre Gemeindeverwaltung nach den Standorten der Sammelstellen. Wenn elektrische Geräte unkontrolliert entsorgt werden, können während der Verwitterung gefährliche Stoffe ins Grundwasser und damit in die Nahrungskette gelangen, oder die Flora und Fauna auf Jahre vergiftet werden. Wenn Sie das Gerät durch ein neues ersetzen, ist der Verkäufer gesetzlich verpflichtet, das alte mindestens kostenlos zur Entsorgung entgegenzunehmen.



No tire los aparatos eléctricos en vertederos municipales generales, utilice las instalaciones de recogida selectiva de residuos. Contacte con las autoridades locales para más información sobre la recogida de estos aparatos. Si éstos son desechados de manera incontrolada, se pueden filtrar sustancias peligrosas en las aguas subterráneas, y por lo tanto entrar en la cadena alimentaria contaminando flora y fauna durante años. Al reemplazar aparatos antiguos por otros nuevos, el minorista está legalmente obligado a recogerlos para su eliminación de forma gratuita.



Non gettare apparecchi elettrici nei rifiuti urbani indifferenziati, utilizzare servizi di raccolta differenziata. Contattare le autorità locali per informazioni sui sistemi di raccolta disponibili. Se apparecchi elettrici sono gettati in discariche, sostanze pericolose possono fuoriuscire nelle acque sotterranee ed entrare nella catena alimentare o la flora e la fauna possono essere avvelenate per anni durante la alterazioni atmosferici. Quando sostituite i vecchi apparecchi con quelli nuovi, il rivenditore è legalmente obbligato a prenderli indietro, almeno gratuitamente.

Power Adhesives Ltd.

Basildon, Essex, England
SS13 1TN

Telephone: +44 (0) 1268 885 800 Facsimile: +44 (0) 1268 885 810
sales@poweradhesives.com

